

**Auf engen
Baustellen zuhause.**



**Schwenklader
SL 655 + SL 755**

...from the people who care!



Schwenkanlage mit zwei direkt angelenkten Zylindern, für dauerhaft spielfreies Arbeiten mit höchster Betriebssicherheit

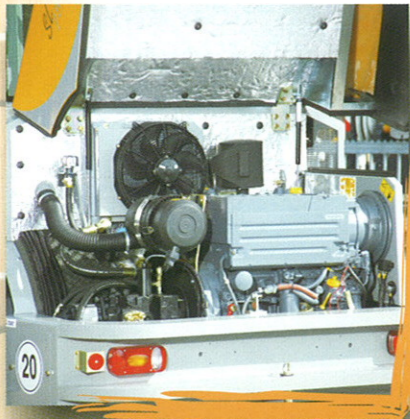

Außergewöhnlich gute Zugänglichkeit für Inspektions- und Wartungsarbeiten durch die weit aufstellbare GFK-Motorhaube



Beidseitiger, ebener Einstieg, Steuerkonsole nach hinten klappbar, ergonomisch geformter Joystick, orthopädischer Komfortsitz mit Sicherheitsgurt und Bandscheibenstütze



Elektrohydraulische Vorsteuerung über Multifunktions-Joystick, Schwenkfunktion über Drehen des Joysticks



Die Senkabschaltautomatik verhindert das Beschädigen des Reifens in geschwenktem Zustand



- zwei Leistungsvarianten
- hydrostatischer Fahrtrieb



Komfortkabine mit vollverstellbarer Lenksäule und sehr guter Rundumsicht



Zusatzanschluß für hydraulische Anbaugeräte z.B. Betonmischschaufel o. Kehrmaschine



Bei PAUS Serie: hydraulische Schnellwechseleinrichtung für viele Anbaugeräte



Die zentrale Leiste im Aufstiegsbereich ermöglicht die bequeme Schmierung des gesamten Hinterwagens

PAUS-Schwenklader SL 655 / SL 755

Extreme Beweglichkeit auf engstem Raum durch Knicklenkung und um 180° schwenkbare Ladeanlage

Einfache Bedienung der Paus Schwenklader über Multifunktionsjoystick, inkl. Betätigung des Schwenkwerkes, über logisches Drehen des Joysticks, der Fahrer kann sich voll auf seine Arbeit konzentrieren: Dies fördert die Produktivität der Maschine.

Das zeichnet die Paus Schwenklader aus:

- Knickgelenk mit Pendelachse, dadurch immer das gesamte Radladergewicht an der Schaufel, was ein besonders gutes Schürfbild ergibt
- Automatische Pendelachssperre sorgt für Standfestigkeit beim Schwenken
- Die kräftige Parallelkinematic bietet, gerade bei Arbeiten mit einer Palettengabel, große Vorteile:
- Die Senkabschaltautomatik verhindert ungewollte Reifenschäden beim Schwenken Alle Anbaugeräte ab Serie x51 passen zur x55er Serie
- Ausgereifte Technik erfüllt alle gültigen Vorschriften des Lärmschutzes und der Sicherheit.
- Mit den Paus Schwenkladern SL 755 und SL 655 können Sie viele Arbeiten effizienter durchführen als mit konventionellen Radladern. Durch die um 180° schwenkbare Ladeanlage erreichen Sie eine hohe Effizienz und eine Wirtschaftlichkeit, die ihresgleichen sucht. Der gesamte Arbeitsbereich der Schaufel beträgt inkl. Knicklenkung 280°.
- Die 55er Serie bietet ein modernes Design. Die Kabine hat eine ausgezeichnete Rundumsicht, die weit heruntergezogenen Scheiben bieten beste Sicht auf Schaufel, Räder und Anbaugeräte, was sich positiv auf die Sicherheit auswirkt.
- Paus bietet eine sehr gute Klimatisierung der Kabine, Fußraumheizung, Defrosterdüsen für Front- und Heckscheiben über ein 3 stufiges Gebläse, als Option: Klimaanlage und luftgefederter Komfortsitz .

SL 655 / SL 755

Ein Gerät für alle Einsatzzwecke im Straßen-Hoch-Tief-, Kabel- und Landschaftsbau, sowie landwirtschaftliche und kommunale Aufgaben. Besonders in beengten Baustellen fühlt man sich mit den Paus Schwenkladern sehr gut aufgehoben.

Technische Daten

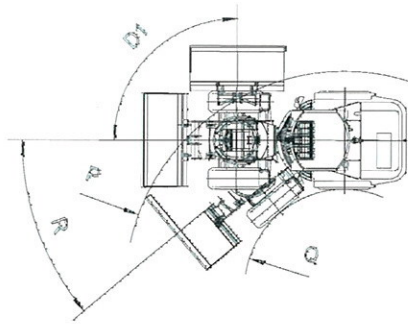
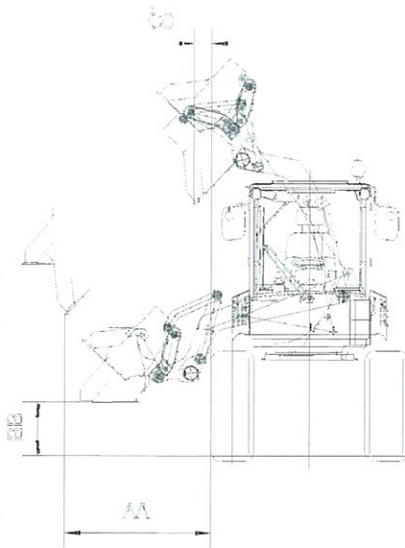
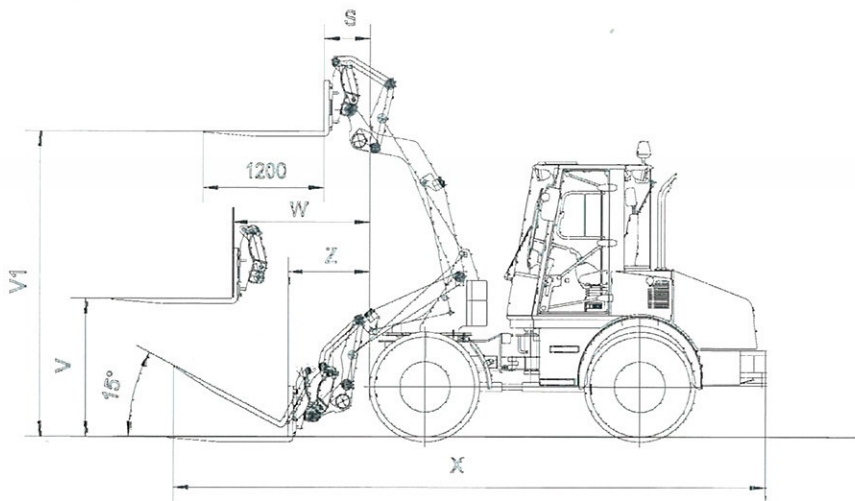
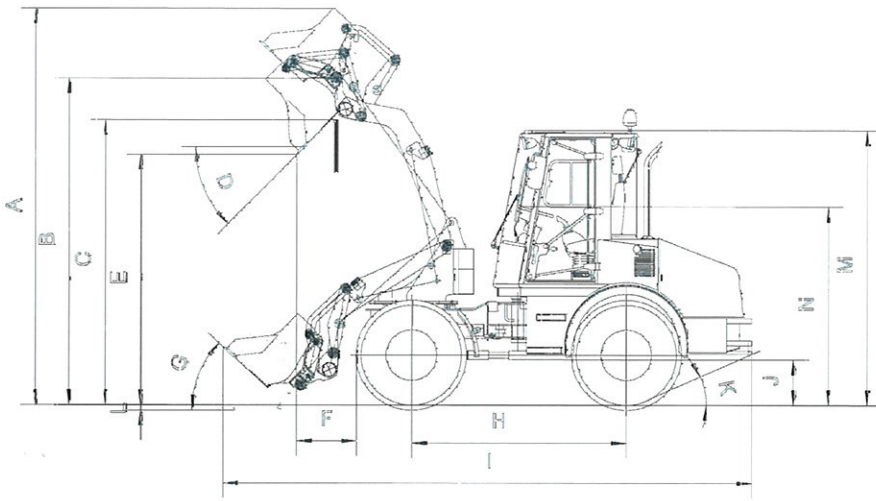

RL	655SL	755SL
A	3959	3959
B	3261	3261
B1		
C	2846	2846
C1		
D	45°	45°
D1	90°	90°
E	2502	2502
E1		
F	590	590
F1		
F2		
F3		
G	43,5°	43,5°
H	2145	2145
I	5256	5256
J	445	445
K	24°	24°
L	52	52
M	2742	2742
N	1980	1980
O	1850	1950
P	R4320	R4320
Q	R2010	R1960
R	40°	40°
S	458	458
S1		
T		
U		
V	1377	1377
V1	3048	3048
V2		
W	1367	1367
W1		
X	5884	5884
Y		
Z	810	810
AA	1507	1454
AA1		
BB	528	534
CC	229	175
CC1		

Betriebsdaten	SL 755	SL 655
Schaufelinhalt	1,0 m ³	0,8 m ³
Schaufelbreite	1950	1850
Laderbreite	1900	1800
Reißkraft	56 KN	56 KN
Kipplast geknickt	3350 Kg	3350 Kg
Hubkraft in Bodenlage	46 KN	46 KN
Einsatzgewicht	6250 Kg	5950 Kg
<i>Daten mit Hubgabel</i>		
Nutzlast nach EN 474-3		
Nutzlast 85 % Transportstellung/ geknickt	2600 / 2380 Kg	2600/ 2380 Kg
Nutzlast 75 % Transportstellung/ geknickt	2360 / 2100 Kg	2360/ 2100 Kg

PAUS



Motor

SL 755

Fabrikat: Deutz
 Typ: BF4L 2011
 Leistung: 50 kW (68PS) bei 2.300 U/min.
 Zylinderzahl/ Hubraum: 4 in Reihe/ 3,108 Ltr.
 Kühlsystem: Öl/ Luft

Motor

SL 655

Typ: F4L 2011
 Leistung: 42kW (58PS) bei 2.300 U/min.
 Zylinderzahl/ Hubraum: 4 in Reihe/ 3,108 Ltr.
 Kühlsystem: Öl/ Luft

Abgaswerte nach 97/68 EG; Stufe II
 Trockenluftfilter mit Sicherheitspatrone und Verschmutzungsanzeige



Fahrtrieb

- leistungsgeregelter, hydrostatischer Fahrtrieb mit Grenzlastregelung, d.h., automatische Anpassung der Zugkraft und Geschwindigkeit. Kriechgangschaltung über Drehpoti stufenlos 0 - 20 km/h einstellbar
- Über ein Inch-/Bremspedal kann die Fahrgeschwindigkeit bei voller Motordrehzahl verringert werden, wobei gleichzeitig der Arbeitshydraulik mehr Leistung zur Verfügung steht.
- Fahrbereiche unter Last schaltbar

Vorderachse: Planetenstarrachse mit Lamellenselbstsperrdifferential, starr gebaut
 Hinterachse: Planetenstarrachse mit Untersetzungsgetriebe, pendelnd aufgehängt, mit Lamellenselbstsperrdifferential und Lamellenbremse
 Hinterachspendelung $\pm 12^\circ$
 Arbeitsgang: 0 - 7 km/h
 max. Zugkraft/ begrenzte Geschwindigkeit
 Straßengang: 0 - 20 km/h
 max. Zugkraft/ maximale Geschwindigkeit
 Option: 0 - 25 km/h Schnellläuferversion
 alternativ: 0 - 38 km/h



Bremsen

- Betriebsbremse**
- hydraulische Fußbremse betätigt zwei in Ölbad laufende Lamellenbremsen, die über den Allradantrieb auf alle 4 Räder wirken
 - hydrostatischer Fahrtrieb wirkt als verschleißfreie Zusatzbetriebsbremse
- Feststellbremse**
- mechanische Betätigung der Lamellenbremse



Bereifung

vorne und hinten: 405/70 R 20 MPT 01
 Option: 405/70 R 20 EM 01
 weitere Sonderbereifung auf Anfrage



Lenkung

Knicklenkung, vollhydraulisch über Prioritätsventil, schnelles und leichtes Lenken auch bei Motorleerlaufdrehzahl.
 • Gesamtwinkel 80°
 • bei nichtlaufenden Motor ist Notlenkeigenschaft des Radladers vorhanden



Ladeanlage

- Serienmäßige hydraulische Schnellwechseleinrichtung
- Abgedichtete Lager mit verlängerten Schmierintervallen
- Parallel-Kinematik mit optimaler Parallelführung
- Schwenkwerk 180° ($2 \times 90^\circ$) stufenlos schwenkbar



Füllmengen

Dieselmotorkraftstoff: 80 l
 Hydraulikanlage: 65 l



Hydraulikanlage

Arbeits-/ Lenkhydraulik, Pumpenfördermenge max. 60 l/min.
 Arbeitsdruck Lade-/ Lenkhydraulik 200 bar/ 180 bar
 Hub- und Kipp- und Schwenkzylinder doppelt wirkend
Steuergerät mit elektrohydraulischer Vorsteuerung
proportional lastunabhängig
 Steuerblock mit 4 Arbeitskreisen
 1-Hebelkreuzschaltung für Hub-, Kipp-Schwenkzylinder und Zusatzsteuerkreis für Schnellwechsler und Anbaugeräte;
 Schwimmstellung zuschaltbar



Maße und Gewichte

SL 755: entspr. Zeichnung SL 655: entspr. Zeichnung
 Betriebsgewicht 6.250 Kg Betriebsgewicht 5.950 Kg



Elektrische Anlage

Lichtmaschine Drehstrom: 14 V/ 60 A
 Anlasser: 2,2 kW/ 12 V
 Batterie: 12 V/ 92 Ah
 Batteriespannung: 12 V
 Beleuchtung gemäß StVZO mit Halogen-Scheinwerfern



Geräuschemissionspegel

garantierter Geräuschpegel: entsprechend Vorschrift 2004/14/EG

Kabine

Serienausstattung
 großräumige, elastisch gelagerte Vollsicht-ROPS-FOPS-Kabine, mit beidseitigem, ebenem Einstieg; Parallel Scheibenwascher vorn und hinten mit Parkstellung und Scheibenwischer, Intervallschaltung für Wischer vorn; getönte Sicherheitsverglasung, gewölbte Panorama Front und Heckscheibe, Schiebefenster rechts; orthopädischer, vollverstellbarer Komfortfahrersitz mit Bandscheibenstütze, Beckengurt; Neigungs- und höhenverstellbare Lenkrad- und Armaturenkonsole; regulierbare Motorölheizung mit Defrosterdüsen, für Front- und Heckscheibe, 3 Stufen-Gebläse für Frisch- und Warmluft; Betriebsstundenzähler, Kraftstoffanzeige und alle sonstigen erforderlichen Bedien-, Kontroll- und Anzeigeninstrumente in Armaturentafel übersichtlich angeordnet; 12 V Steckdose; Fahrtrichtungsschalter, Schalter für Zusatzsteuerkreis im Joystick integriert, 180° Schwenkwerk über Joystick feinfühlig steuerbar, Joystickkonsole am Sitz mitschwingend; 1 Schlüsselsystem, Innenleuchte, Sonnenblende, Innenspiegel, Batterie Hauptschalter; Beidseitige klappbare Außenspiegel, 2 Arbeitsscheinwerfer vorn an Kabine

Sonderausstattung

Option:
 elektrisch verstellbare, beheizte Außenspiegel
 Arbeitsscheinwerfer hinten an Kabine
 Rundumkennleuchte
 akustisches Rückfahrtsignal
 Radioanlage, Klimaanlage, Diebstahlschutz
 luftgefederter Komfortfahrersitz
 Zentralschmieranlage, Grobstaubvorfilter, Rohrbruchsicherung
 drucklose Rücklaufleitung vorne, zusätzlicher Steuerkreis für Anbaugeräte
 Schwingungsdämpfungssystem für Ladeanlage
 Erstbefüllung mit Bio-Öl, Schutzlackierung gegen aggressive Medien
 Rußfilteranlage, Katalysator, Ersatzrad
 Unischaufel, Hubgabel, Lasthaken, Kehrmaschine, Schneeschild usw.

weitere Optionen auf Anfrage

Schwierig ist einfach:



EPAUS

Hermann Paus Maschinenfabrik GmbH
Siemensstraße 1-9 · 48488 Emsbüren
Telefon: (0 59 03) 7 07 - 0
Telefax: (0 59 03) 7 07 - 33
info@paus.de
www.paus.de

Ihr Fachhändler:

ALZNER
BAUMASCHINEN

Gesellschaft m.b.H.
5162 Obertrum a. See, Handelsstraße 14
Tel. 0 62 19 / 80 65, Fax 0 62 19 / 80 65-9
www.alzner.at office@alzner.at